

DFYZ-01 卡套预装机



杭州东方液压气动成套有限公司

地址：杭州市下城区长浜路 80 号-25

电话：0571-85381067 85381078

传真：0571-85383308

E-mail: hzdfyy@126.com

网址：Http://www.hzdfyy.com

一、简介

管接头在液压系统中的泄漏不可忽视，泄漏可造成效率降低，油温升高，执行机构不稳定，污染环境等。直接影响液压设备的正常使用，如何提高接头体的密封可靠性，正是设计制造企业和使用单位一直面对的课题。

卡套接头具有结构简单、重量轻、体积小、使用方便、不用焊接，而且具有良好的耐压性、耐振动性、耐热性及可靠的密封性。因此，它可以用于高温、高压及有振动的管路中，是液压系统中较为理想的连接件。

卡套式管接头的密封原理：卡套右端在螺母的拧紧顶压下，左端被挤进接头体内锥孔与管子间的间隙里，使卡套的外锥面形成锥面接触密封，卡套的内刃口嵌入钢管外壁，在钢管的外壁压出一个闭口环槽起切入密封，进一步拧紧螺母，使卡套中部稍微凸起，产生弹性变形，弹性应力使卡套右端面与螺母锥面产生摩擦力，以防螺母松动，弹性变形部分可吸收液压管道中的震动，另外，卡套尾部也紧抱钢管形成一道抵触密封。

卡套式管接头的正确装配也是保障接头体密封可靠性的一项重要因素。卡套式管接头的预装是最重要的环节，直接影响到密封的可靠性。一般需要专用的预装器。但国内由于缺乏相关卡套预装设备，大多企业均用人工手动预装。手工预装卡套接头工作效率很低并需要有熟练的技术工人，否则很难保证质量，并且造成卡套可重复使用性差。

使用卡套接头预装机对卡套接头事先进行预安装，能有效的解决这个问题。这对需大批量安装卡套接头的单位，如造船厂，汽车制造厂，工程机械制造厂等是一种提高劳动生产率、提升产品质量、保证产品稳定性的先进工具。我公司在消化吸收了进口卡套接头预装机的基础上进行了改进，生产出了新的液压多功能卡套接头预装机。

DFYZ-01 型卡套预装机是我公司在消化吸收了进口同类设备技术的基础上进行了改进，自主创新的最新一代卡套预装设备。该设备所有模具均采用快速换装设计，使更换模具更为快捷、方便，大大提高了工作效率。卡套模具使用了合金钢加以独特的热处理工艺，使得模具的预装效果更好，使用寿命也大大增强。DFYZ-01 型预装机液压系统采用了专门为之设计的液压动力单元，该液压动力单元具有体积小、重量轻、结构简单、低噪音、性能稳定等特点。

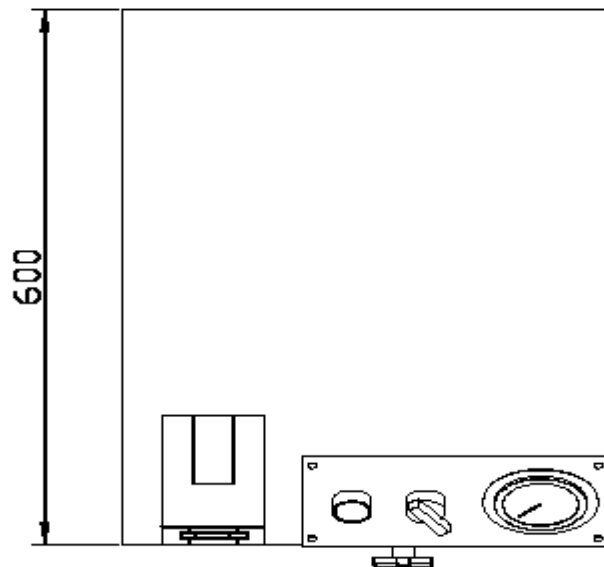
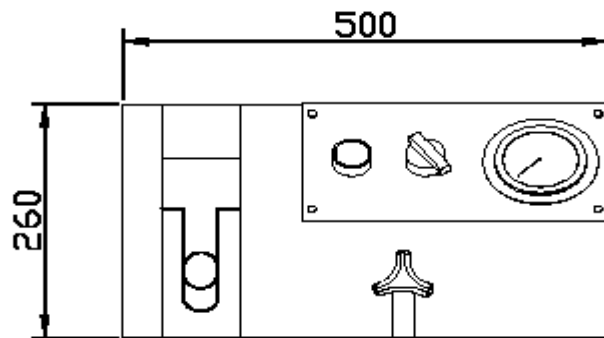

二、技术参数

预装管径：Φ6—Φ34mm

最大预装力：4t

电源电压：380V/3P/50Hz

电机功率：0.75KW/4P

系统最大压力：20MPa

整机重量：50kg